

Инструкция по сборке

Лавка

Л1



(90x34 h46)

Необходимый инструмент

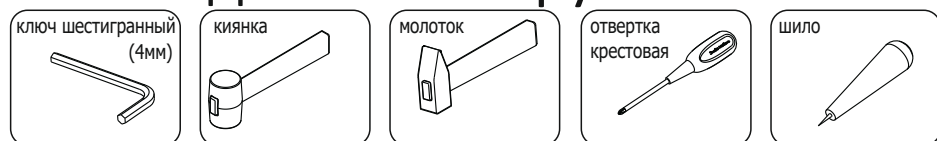

Фурнитура

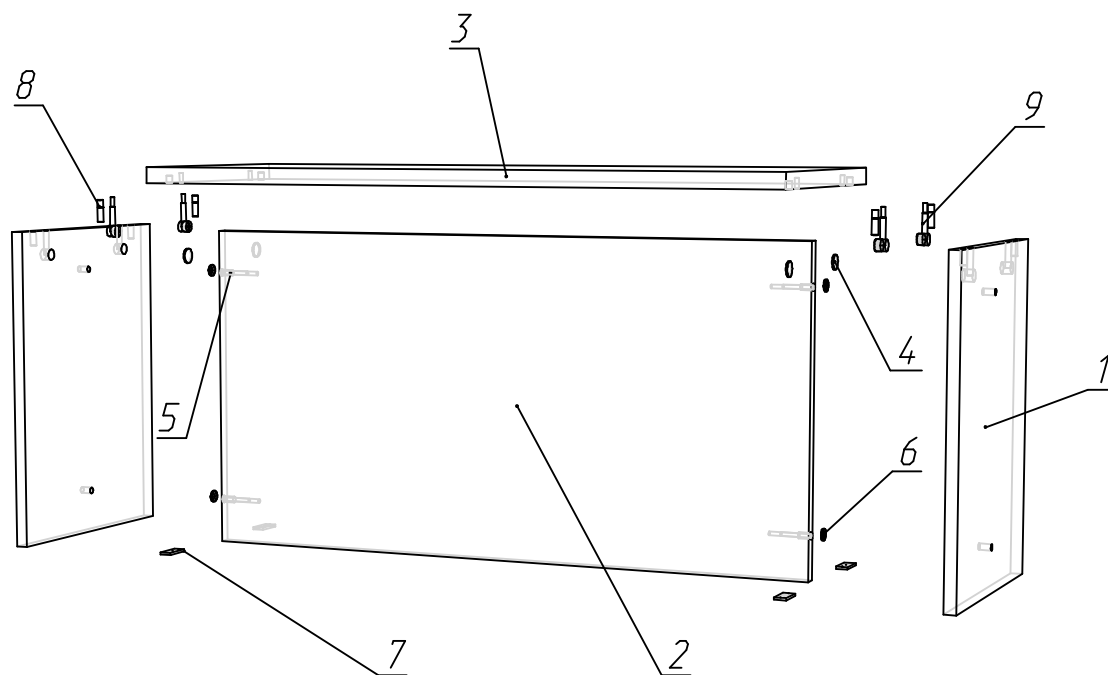
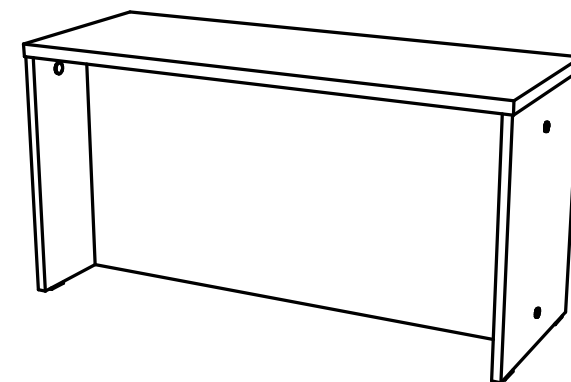
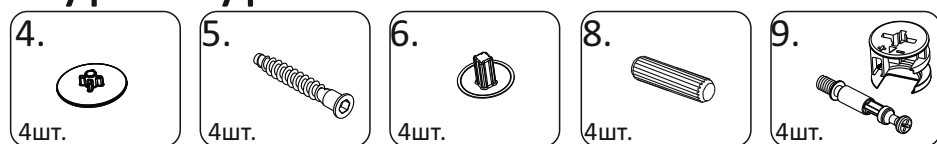

Спецификация на панели и профили

Поз.	Наименование	Готовая деталь		Толщина	Кол-во
		Длина	Ширина		
1	Л1Н - Ножка.	438	336	16	2
2	Л1Ц - Царга.	864	438	16	1
3	Л1КР - Крышка.	900	340	22	1

Спецификация на крепеж, фурнитуру

Поз	Наименование	Кол-во
4	Заглушка эксцентрика	4
5	Евровинт 7x50	4
6	Заглушка евровинта	4
7	Подпятник	4
8	Шкант	4
9	Стяжка-эксцентрик	4